

BOLETIN DE LA CLASE

SNIPE

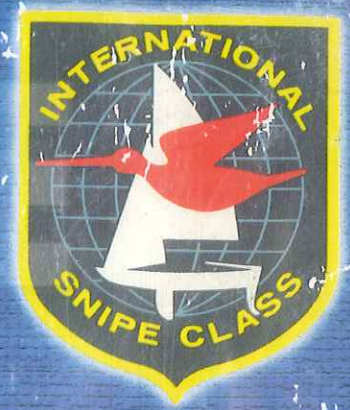

En este número:

Master Mundial,

Arrasamos en los Campeonatos de Europa Absoluto y Junior

Así estan nuestras flotas: Cubillas, Cádiz, Santander,

La Ribera, Galicia.....



REAL CLUB NAUTICO DE VALENCIA



Con sus 400.000 metros cuadrados el Real Club Náutico de Valencia es el Club de Regatas mas grande de Europa.

Todos los fines de semana podrá disfrutar de concursos y regatas organizados por el mismo Club, o si lo prefiere, disfrutar también de sus otras instalaciones: tenis, frontón, squash, natación, remo....

Beneficiense de nuestros servicios de carpintería, calafate, pintores, mecánicos, electrónica, etc.... durante las 24 horas del día.



**AÑO XXIX N° 61
NOVIEMBRE 2004**

Edita:
Secretaría Nacional Clase Snipe
Tel. 609 752 800
Fax: 968 290 221
secretariasnipe@telefonica.net
C/ Juan Ramón Jiménez, 2 - 2º C
30011 MURCIA - España

Director:
José Pérez Morales

Redacción:
Jiménez Espada, 7 - 5º
968 506549 - 669 606050
Fax: 968 290 221
goldtrust@arrakis.es

Colaboradores:
Nano Belda
Fernando Tajuelo
Carlos Bat
Manuel Camacho
J.M. Pérez Dorao
... y los que se apunten.

Diseño e impresión:
Distinta Taller Publicitario
Prolong. C/. Río Tajo, Km. 2
SAN PEDRO DEL PINATAR (Murcia)
Teléf. 968 437 058 • Fax: 968 168 516

Publicidad:
Digital Print Shop
C/. Miguel de Unamuno, 5
SAN PEDRO DEL PINATAR (Murcia)
Teléf. 968 335 014 • Fax: 968 335 018
digital@distinta.net

Propiedad:
Secretaría Nacional Clase Snipe

Depósito Legal: MU-22-1996

Nuestra Portada:
• Paco Sánchez y Alfredo González
Campeones de Europa Absoluto y
Juvenil en Francia e Italia. Año 2004



EL SECRETARIO DICE

Podría decir que conmigo llegaron los triunfos...pero no es así, los triunfos que si que han llegado, ha sido gracias a un magnífico equipo que envió al Campeonato de Europa Juvenil en Italia y al Campeonato de Europa Absoluto en Francia, nuestro anterior y querido Secretario Nacional Fernando Tajuelo. Ellos consiguieron traerse todos los triunfos. En hora buena a los Campeones, a todos los que participaron y a La Clase Snipe Española.

Quiero pedir desde estas líneas ayuda a todos: A los que navegáis para que sigáis con entusiasmo renovado, a los que los dejasteis para animaros a volver y a aquellos que todavía no saben que es la Clase Snipe, decirles que les esperamos todos y en todas nuestras Flotas con los brazos abiertos. Donde quiera que haya un snipista tendréis un amigo.

A los Secretarios Territoriales y Capitanes de Flota, decirles que ellos son el alma de la Clase, que esta Secretaría fundamentará su trabajo en ellos y que sin ellos nada funcionará.

A los Clubes y entidades deportivas, pedirles que apoyen nuestra Clase. El snipe es sin duda alguna "una estupenda fabrica de magnificos patrones", vease si no quienes son los mejores en la vela pesada y la proporción con respecto a otras clases de las medallas olímpicas de todos los tiempos.

Y a todos nuestros amigos, antiguos snipistas y simpatizantes, decirles que seguimos aquí, que pueden contar con La Clase, para todo cuanto necesiten.

Todos sabéis que estoy a vuestra disposición.

Un abrazo

Pepe Pérez

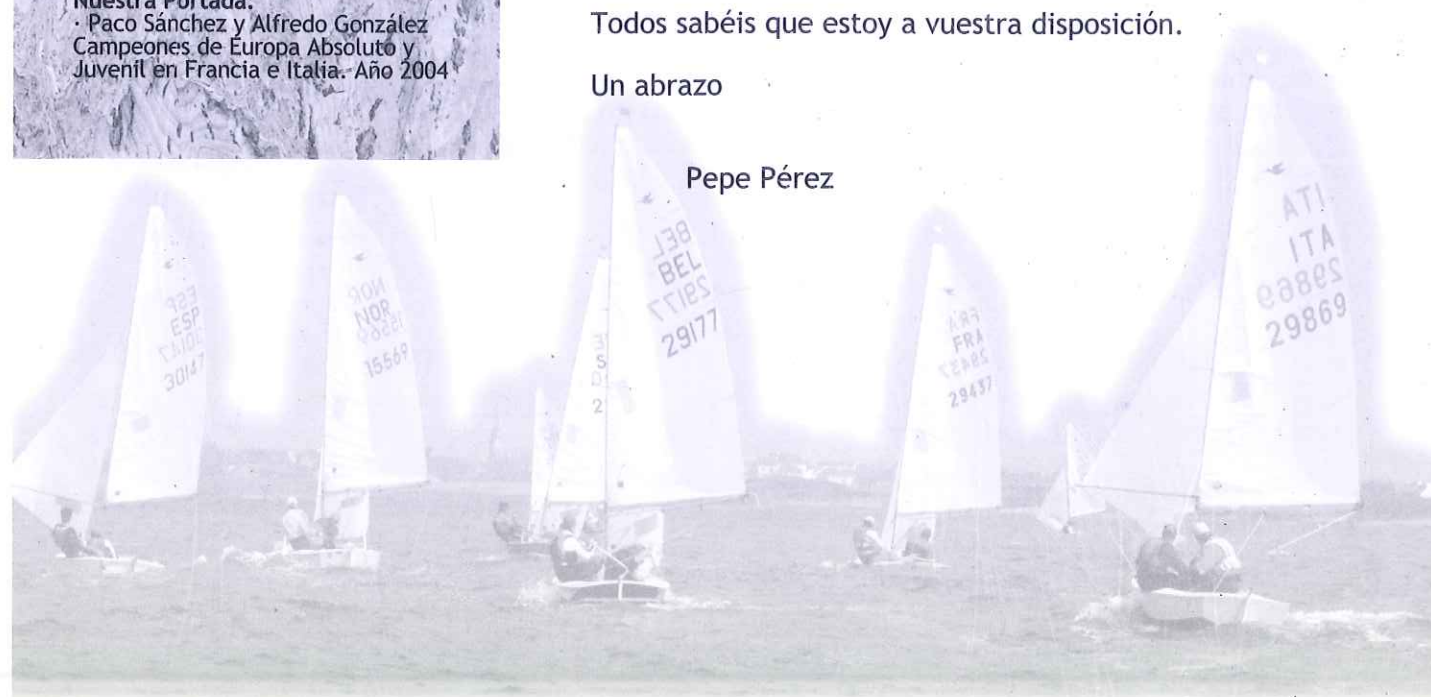

LOS MÁS IMPORTANTES

En Málaga como recordareis se hicieron algunos cambios en los estatutos, aprobados en la Asamblea pero no reflejados todavía en ellos.

El cambio aprobado fundamentalmente es en lo referente a la Asamblea Anual de La Clase, que yo pedí se hiciera de manera formal cada año en el domicilio de la RFEV, dejando las de los Campeonatos como Asambleas Informativas.

Esto aunque se aprobó, se hizo condicionado a un sistema **"de transporte de votos por los Secretarios Territoriales"**, que me tendréis que perdonar, no estoy dispuesto a consentir, aunque por ello tengamos que volver al sistema anterior como el acta recoge.

Con la ayuda de todos vosotros voy a trabajar por la Clase -como sabéis que vengo haciendo hace tantos años- para conseguir los objetivos de mi programa electoral y algunos más que necesariamente encontrare en el camino, y para eso, además de la colaboración de todos necesité el esfuerzo de un grupo de compañeros cuyo trabajo y sacrificio no es pagado con nada... y sin embargo a mi juicio, si ellos no realizan el trabajo que la Clase les demanda, no conseguiremos ir más allá de donde estamos.

Me refiero como podéis imaginar a los **Secretarios Territoriales y Capitanes de Flota**, ellos son sin duda alguna los únicos que pueden hacer que La Clase prospere en todas las direcciones, consiguiendo ampliar sus Flotas, mejorar el nivel de estas, hacer las regatas locales divertidas... en fin sin ellos, no somos nada más que aficionados al snipe que navegan junto a otros de su misma afición, pero queremos ser algo más, debemos ser un grupo de amigos entusiastas de la Clase Snipe, que se divierten juntos dentro y fuera de la mar... y ahí entra la labor muy directa del Capitán de Flota, con todo del apoyo que necesite de su Secretario Territorial.

Creo que la manera más directa de implicar a los Secretarios y Capitanes, motivándolos para que realicen su trabajo con entusiasmo, es reconociéndoles la categoría que tienen y merecen, el protagonismo, la representación y autoridad que al ser elegidos se les otorgó y dándoles desde luego nuestro apoyo y voto para que nos representen donde convenga en calidad del cargo que ostentan.

Lo que se acordó en la Asamblea de Málaga es poco más o menos que recojan las votos de los snipistas de su Territorial y los lleven a la Asamblea de Madrid y creo que esa no es labor del Secretario Territorial que por delegación del Secretario Nacional, es la Autoridad de la Scira en su Territorial.

Los Secretarios Territoriales y Capitanes de Flota, tiene que saber qué es lo mas conveniente en cada momento para su Territorial, para su Flota, para La Clase Snipe a nivel Nacional e Internacional y deben emitir su voto teniendo en cuenta su propio criterio después de oír la opinión de sus representados, pues para eso fueron elegidos.

Por todo lo dicho y teniendo en cuenta que por necesidades de tipo legal necesitamos modificar algunos puntos de nuestros estatutos que no fueron tenidos en cuenta en Málaga, se celebrará una Asamblea Extraordinaria en el Campeonato de España de Palma, en la que pediré a los allí presentes que aprueben las modificaciones contenidas en la convocatoria de dicha Asamblea.

Pepe Pérez
Secretario Nacional



I Trofeo Cubillas y Campeonato provincial clase Snipe de Granada

En aguas del embalse del Cubillas, a 8 kilómetros de Granada, se ha disputado el primer Trofeo Cubillas y Campeonato provincial de Granada de la clase Snipe.

Han acudido un total de 42 participantes correspondientes a 21 embarcaciones, procedentes del Club de mar de Almería, CN de Roquetas de mar, CN de Adra, CAN de Motril, CN Mediterráneo de Málaga y CV Cubillas de Granada. En total se han realizado las 4 mangas previstas para el sábado y domingo con vientos medios de entre 5 y 15 nudos.

Es de resaltar el buen nivel de los participantes y el alto grado de camaradería y cordialidad que hubo en tierra. Entre las actuaciones a resaltar esta la de Félix Gancedo y su proel Alvaro Martínez los cuales con una táctica perfecta se hicieron con todas los primeros puestos de las mangas. También resaltamos el buen hacer del Comité de Regatas y Protestas compuesto el primero por Manuel Reyes Rojas, como presidente y los vocales Sergio García Pedrajas y Manuel Reyes de Tapia. El Comité de Protestas estuvo formado por César Travado Rosado, Jorge Avila Cristian Peressini y Manuel Cappa que además hizo de balizador. César Travado se encargó de la gestión de resultados y de la dirección de la Oficina de regatas.

Los organizadores del evento son los socios del Club de Vela Cubillas de la A.R.D.C de Obras Publicas, cuyas instalaciones cuentan con restaurante a pie de playa, piscina, terrazas con unas vistas preciosas sobre Sierra nevada, lugar cómodo para varada y acceso de las embarcaciones al agua, amplios aparcamientos, pistas de tenis, rápidos accesos por autovía a Almería, Costa, Málaga y Sevilla y todo enclavado en un paraje natural envidiable.

Se trata de un nuevo Club que lleva funcionando solo 2 años en la vela y que en gran medida esta compuesto por los antiguos navegantes del Club Náutico de la Universidad de Granada (cerrado por reforma desde hace tiempo) y otros que han ido llegando como nuevos. Llama la atención que hace dos años el Club contaba con solo 2 snipe y ahora posee una flota con mas de 16 snipe pero siguen buscando mas barcos para nuevos snipistas. Esto ha provocado una gran actividad de regatas privadas en el club que se celebran todos los domingos del año y a la que se va a unir en breve la futura nueva flota que se está reconstituyendo en Motril ;(la del CN de Motril que acaba de comprar tres y siguen buscando mas según nos han informado) .Con este club, que por cierto, tuvo gran tradición en la clase snipe, se pretende firmar un convenio de actividades para realizar una serie de trofeos mensuales tanto en el Cubillas como en Motril.

Por otro lado no solo se esta limitando las regatas a la actividad privada del Club de Vela Cubillas. Ya están empezando a acudir algunos snipe del Club Cubillas a regatas oficiales de la costa. De hecho este año han participado tres snipe en el Trofeo de Invierno en del Club Mediterráneo de Málaga y otros tres distintos a la Copa de Andalucía celebrada en el Club Mediterráneo. Así entre los objetivos primordiales que ha decidido el Club para el futuro es participar en el máximo número de regatas oficiales del Calendario para lo cual están gestionando la compra de remolques.

Para el año próximo entre los cambios fundamentales respecto a la 2ª edición Trofeo Cubillas se tiene previsto convertir el evento en un gran trofeo mediante victoria de dos años consecutivos o tres alternos así como intentar, además de limar los posibles errores cometidos por inexperiencia, que los participantes tengan una estancia lo mas agradable posible para lo cual, entre otras actuaciones, se concertaran aportaciones con patrocinadores como Dhul, Cauchil, Inmobiliaria Bibramba, o Limpiezas Castor entre otros.



El embarcadero



Navegando en el Pantano

II TROFEO CUBILLAS SNIPE • CLUB DE VELA CUBILLAS, 8 y 9 de Mayo de 2004

POS	N.VELA	TRIPULACION	CLUB	1	2	3	4	5	6	
001	30058	Enrique Nogueira/Eduardo Maldonado	R.C. Mediterráneo	001	001	001	001	004	005	08.00
002	19981	Felix Gancedo/Gabriel Martín	R.C. Mediterráneo	002	002	002	002	001	001	08.00
003	29580	Jesus Vilar/Salvador Morales	R.C. Mediterráneo	003	003	003	003	005	DNC	17.00
004	29582	Javier López/José L. Martín	C.M. Almería	010	004	005	009	002	002	22.00
005	28991	Manuel Camacho/Amanda Lassen	C.V. Cubillas	006	008	006	DNF	003	004	27.00
006	23265	José Benítez/José C. Rodríguez	C.V. Cubillas	004	007	007	004	012	007	29.00
007	29380	José A. Ortiz/Michel Ortiz	C.V. Cubillas	OCS	005	004	011	008	003	31.00
008	2958	José Soler/Alvaro Ortiz	C.V. Cubillas	005	013	008	008	007	011	39.00
009	25661	Gabriel Martín/María J. Altolag	C.V. Cubillas	007	011	010	006	006	010	39.00
010	12	Antonio Escobar/Pedro A. Nanclares	C.M. Almería	OCS	009	011	005	009	006	40.00
011	29504	Javier Altoaguirre/Susana	C.V. Cubillas	008	006	009	010	011	009	42.00
012	2	Pedro Nanclares/Sergio García	C.M. Almería	011	010	012	007	010	008	46.00
013	4	Eduardo Martín/Francisco García	C.V. Cubillas	009	015	013	012	013	012	59.00
014	27980	Agustín Lasserrot/J. Carlos Rodríguez	C.V. Cubillas	012	012	014	013	015	014	65.00
015	2581	José M. Medina/Miguel González	C.V. Cubillas	DNC	014	DNC	014	014	013	73.00



SANTANDER

Santander, domingo, once de la mañana, espigón RCMS...entre izadas de mayor, bostezos, y risas de la noche anterior los esnipeistas se preparan para esta "lucha" tan divertida. La flota se va dirigiendo a la rampa y entre resvalón y resvalón se observa una media de diez barcos en el agua, signo de que esta gran flota ha superado una pequeña crisis que sufrió antaño.

En las caras de los protagonistas, unas más perjudicadas que otras, están presentes tanto rivalidad como entusiasmo pero todo dentro de un ambiente ideal. A esto se suma el empeño por aprender cada día más, gracias a esos consejos de los más creditos; mucha mucha afición. ¿Nordestazo o gallego?, ¿lluvia o sol? Hay gustos para todo, pero las ganas de navegar pueden a las condiciones climatológicas y a ese desagradable dolor de cabeza de los domingos por la mañana...estos "chicos" pueden con todo.

Hay bastantes cosas dignas de mención sobre las tripulaciones, al mando hay muchos estudiantes, aunque la flota no sería nada sin la compañía de aquellos míticos que sacaron adelante esta modalidad de vela ligera en sus malos momentos...¡que no decaiga! Proeles hay para todos los gustos, mayores y pequeños, tanto chicos como chicas. El número de tripulaciones mixtas está creciendo y desde aquí hago un llamamiento para crear alguna femenina, ¡es lo único que falta! Los recorridos se realizan dentro de la bonita bahía santanderina (es necesario mencionar el grato acompañamiento de la querida "Josefa" y el buen trabajo y ayuda de sus marineros, sin ellos no sería posible.

Las regatas más sonadas son el "Trofeo Real Club Marítimo de Santander de Vela Ligera" en marzo y el "Memorial Rafael Sanz-Juan de Dios Valenzuela" en octubre, con una ampliación de dos a tres días; al cual estais todos y todas invitados. La intención es realizar alrededor de cuatro desplazamientos por año, Campeonato y Copa de España (como este verano en Gijón, la flota más numerosa con diez barcos), "Memorial Bellido" octubre (Castro) y "Carlos del Castillo" septiembre (Gijón). Y si alguno tiene ganas de más guerra no se cierran puertas para campeonatos Ibérico, Mixto, Máster...

Este año la visita a tierras cántabras promete ya que la organización del RCMS ha propuesto alguna que otra innovación como son regatas de féminas, mixtas, y de patronos por encima de los 37 años.

Cada mes del año tiene su trofeo (independiente de los demás), los hay de dos tipos; los trofeos patrocinados por ciertas empresas como "Yates & Cosas", "Nordeste", "Tesico"...y los que pone cada barco perteneciente a la flota. Son recogidos por sus ganadores en la famosa entrega de premios del día de reyes que organiza el RCMS, junto con los de las demás clases.

A medida que Lorenzo se deja caer, los sábados por la mañana se empieza a ver a algunos snipes entrenando y saliendo de la bahía, con el riesgo de que entre una buena surada y haya que luchar contra viento y marea para llegar hasta casa.

Cada vez se va haciendo más famoso nuestro pequeño rincón en internet, conocido por todos como la "comunidad". Es una forma de que la flota pueda estar controlada y es muy útil para seguir el transcurso de la temporada, noticias, novedades...

Una visita a Santander irá más allá no se quedará en el agua ya que los sábados por la noche los pertenecientes de la flota tienen una cita para jugar al famoso "quinito brutal", también conocido como "sniping", en donde entran más factores que una buena retirada a tiempo...

Real Club Marítimo de Santander																							
TROFEO RCMS MITICOS 2004 - Clase Snipe																							
Pos.	Nº Vela	Yate	Pr.1		Pr.2		Pr.3		Pr.4		Pr.5		Pr.6		Pr.7		Pr.8		Pr.9		Pr.10		Total Puntos
			Orden	Puntos	Orden	Puntos	Orden	Puntos	Orden	Puntos	Orden	Puntos	Orden	Puntos	Orden	Puntos	Orden	Puntos	Orden	Puntos	Orden	Puntos	
1	ESP-29178	BLOODY MARY	1	1,00																			1,00
2	ESP-19966	COHETE	2	2,00																			2,00
3	ESP-9779	PATIN	3	3,00																			3,00
4	ESP-30055	CANICA	4	4,00																			4,00
5	ESP-30143	PARCHES	5	5,00																			5,00
6	ESP-9966	CHIQUI	6	6,00																			6,00
7	ESP-25111	PELIGRO	7	7,00																			7,00
8	ESP-22744	NETI	8	8,00																			8,00
9	ESP-28270	ALVARELY	9	9,00																			9,00
10	ESP-2769	TUCAN	10	10,00																			10,00
			RAF=	11	RAF=		RAF=		RAF=		RAF=		RAF=		RAF=		RAF=		RAF=		RAF=		
			DNC=	11	DNC=		DNC=		DNC=		DNC=		DNC=		DNC=		DNC=		DNC=		DNC=		

Real Club Marítimo de Santander																							
TROFEO NORDESTE 2004 - Clase Snipe																							
Pos.	Nº Vela	Yate	Pr.1		Pr.2		Pr.3		Pr.4		Pr.5		Pr.6		Pr.7		Pr.8		Pr.9		Pr.10		Total Puntos
			Orden	Puntos	Orden	Puntos	Orden	Puntos	Orden	Puntos	Orden	Puntos	Orden	Puntos	Orden	Puntos	Orden	Puntos	Orden	Puntos	Orden	Puntos	
1	ESP-2274	PARCHES	5	5,00	2	2,00	2	2,00	1	1,00	2	2,00	3	3,00	3	3,00							13,00
2	ESP-28747	PIOLA	2	2,00	4	2,00	4	4,00	DNC	14,00	DNC	14,00	1	1,00	1	1,00							26,00
3	ESP-1996	CANICA	DNC	14,00	DNC	14,00	DNC	14,00	2	2,00	1	1,00	4	4,00	5	5,00							40,00
4	ESP-22744	TELENETI	1	1,00	3	3,00	RET	14,00	DNC	14,00	DNC	14,00	5	5,00	4	4,00							41,00
5	ESP-29178	EXCESOS	3	3,00	DNC	3,00	DNC	14,00	5	5,00	RET	14,00	6	6,00	6	6,00							48,00
6	ESP-9779	PATIN	DNC	14,00	1	1,00	1	1,00	DNC	14,00	DNC	14,00	DNC	14,00	DNC	14,00							58,00
7	ESP-2769	TUCAN	DNC	14,00	DNC	14,00	DNC	14,00	4	4,00	5	5,00	DNC	14,00	7	7,00							58,00
8	ESP-27983	MOSQUITO	DNC	14,00	DNC	14,00	DNC	14,00	DNC	14,00	DNC	14,00	2	2,00	2	2,00							60,00
9	ESP-27697	BLOODY MARY	DNC	14,00	DNC	14,00	DNC	14,00	3	3,00	4	4,00	DNC	14,00	DNC	14,00							63,00
10	ESP-29378	YAMAMAY	DNC	14,00	DNC	14,00	DNC	14,00	6	6,00	3	3,00	DNC	3,00	DNC	14,00							65,00
11	ESP-27425	TXIMISTA	DNC	14,00	3	3,00	RET	14,00	DNC	14,00	DNC	14,00	DNC	14,00	DNC	14,00							73,00
12	ESP-28270	ALVARELY	4	4,00	DNC	14,00	DNC	14,00	DNC	14,00	DNC	14,00	DNC	14,00	DNC	14,00							74,00
13	ESP-29376	PELIGRO	DNC	14,00	DNC	14,00	DNC	14,00	DNC	14,00	DNC	14,00	OCS	14,00	RET	14,00							84,00
			RAF=	6	RAF=	6	RAF=	7	RAF=	7	RAF=	7	RAF=	8	RAF=	9	RAF=		RAF=		RAF=		
			DNC=	14	DNC=	14	DNC=	14	DNC=	14	DNC=	14	DNC=	14	DNC=	14	DNC=		DNC=		DNC=		

CAMPEONATO GALLEGO DE LA CLASE SNIPE

Se celebró durante los días 9 a 11 de Julio y acudieron un total de 26 barcos de la Clase Snipe. Fue organizado por el C. N. Panjón, se corrió en la bahía de Bayona con condiciones muy variables a lo largo de los días.

El viernes, con cielo abierto, viento del suroeste muy rolón e intensidad que oscilaba entre los 7 y los 15 nudos, se celebró en una sola prueba, teniendo que anularse la segunda. Hubo que llevarse el campo de regatas a la zona situada entre las Islas Estelas y la Punta del Buey, buscando algo de estabilidad. Los protagonistas del día fueron el Pichurreiro de Jaime Miranda y Alberto González, el Markab de Malalo Bermúdez de Castro y Curro Gil y el Ocatarineta de Toni Otero y Rodrigo García, que cruzaron la línea de llegada en ese orden.

Ya el Sábado, el tiempo mejoró y el viento fue del oeste, aunque muy flojito. Se celebraron dos pruebas en el interior de la bahía, en la que aquellos que insistieron por el lado izquierdo del campo de regatas tuvieron los mejores resultados. Los protagonistas fueron el Pata Negra de Patrik de Haz y César Cervera y el Ocatarineta, ganadores de cada una de las mangas. se trató de celebrar una tercera prueba, que finalmente se anuló pues se preveía un cambio de recorrido al adivinarse la entrada de viento del norte, pero al retrasarse la entrada del mismo y estar el campo en calmado durante mas de diez minutos, llevó al Comité de Regatas a anular la prueba.

En la clasificación provisional, se situaban como claros favoritos Toni Otero y Rodrigo García con su Ocatarineta, pues no solo eran los únicos con tres buenos puestos, sino que los mas inmediatos perseguidores solo tenían un buen puesto y dos mediocres.

El Domingo ya el viento se entabló del norte desde primera hora. fue un duro día con tres pruebas con vientos cada vez mas fuertes, desde los 15 nudos en la primera prueba hasta los 20 en la última. Las pruebas fueron espectaculares en las que los barcos planeaban a toda velocidad en los largos mientras que en las ceñidas no se podía olvidar la táctica. El mejor del día fue el Pichurreiro que hizo dos primeros, a la vez que el Markab tenía un primero y otros dos buenos puestos, mientras que el Ocatarineta fue algo mas discreto. Es de destacar un pequeño incidente entre el Markab y el Ocatarineta que hubo de resolverse en audiencia ante el Comité de Protestas que resultó en la descalificación del último.

Finalmente, la clasificación quedó de la siguiente forma:

1º Markab - Malalo Bermúdez de Castro / Curro Gil - R.C.N. Coruña

2º Pichurreiro - Jaime Miranda / Alberto González - R.C.N. Coruña

3º Ocatarineta - Toni Otero / Rodrigo García - R.C.N. Vigo

POS	PATRON	TRIPULANTE	CLUB	XXIV Tr. Bahía	I.T. Almirante	T. Ciudad de La Coruña	Campeonato Gallego	Memorial Nacho Rey	Total
001	Martín Bermúdez Jr.	Carmen Vergara	L.C. Villagarcía	12	3	4	5	2	57
002	Roberto Vidal	Jorge Pereira	R.C.N. Coruña	29	5	2	4	4	58
003	Manuel Bermúdez	Fernando Valderrama	R.C.N. Coruña	6	1	7	1		79
004	Jaime Miranda	Alberto González	R.C.N. Coruña	21	8	8	2	1	84
005	Antonio Otero	Rodrigo García	R.C.N. Vigo	3		1	3	3	95
006	César Gómez	David de María	L.C. Villagarcía	4	2	6	12	8	96
007	Fernando Tajuelo	Ana Barbeito	R.C.N. Coruña	8	6	10	8	6	102
008	Martín Bermúdez Sr.	Iñaki Klett	R.C.R. Galicia	33	4	12	13	7	139
009	Juan Luis Pérez	Francisco Ríos	L.C. Villagarcía	28	10	9	17	11	175
010	Carlos Barca	Alejandro Toledo	L.C. Villagarcía	24	9		16	13	210
011	Patricio de Haz	Cesar Fernández	R.C.N. Vigo			3	7	9	230
012	Castor Alonso	Juan Estévez	R.C.N. Vigo	10			15	5	255
013	Alberto Alvarez	Ramón Lago	R.C.N. Vigo	17	12		10		270
014	Diego López	Nelson Ameyugo	C.N.R. Ferrol	36	11	11		16	326
015	Diego Fernández	Manuel Adrio	R.C.N. Vigo	1			6		334
016	Amelia Gómez	María Pardo	R.C.N. Coruña	22	13		20		342
017	Julio Rasilla	Pablo Cabello	R.C.N. Vigo				21	17	457
018	Margarita Cameselle	Janet Schulz	R.C.N. Vigo	18			19		462
019	Arturo Estévez	Pablo Herbello	C.M. Cánido	27			14		464
020	Pablo Iglesias	Javier Lago	R.C.N. Vigo	7			22		471
021	José Gigarrán	Jacobo Vecino	R.C.N. Vigo	15			25		491
022	José Luis Pérez	Juan Rodal	R.C.N. Vigo				9		494
023	Alfonso Ozores	Marta Pastor	R.C.R. Galicia				11		511
024	Pablo Eisman	Marcial Gamboa	C.N.R. Marín		16	14			521
025	Xoan Bermúdez	Rafael Suero	R.C.N. Coruña		17	15			524
026	Javier Rey	Jorge Justo	R.C.N. Vigo	38			24		547
027	Enrique Porto	Alberto Martín	R.C.N. Vigo				18		550
028	Jorge Pérez	Roque Pérez	L.C. Villagarcía					10	563
029	Jaime Osset	María Pardo	C.N. Camariñas					12	580
030	Javier López	Felipe Areal	C.N.R. Marín		14				584
031	Pablo Leite	Iago Carballo	R.C.N. Vigo				23		584
032	Javier Portela	José Martínez	R.C.N. Vigo				26		585



FLOTA SNIPE DE CADIZ

PARA CUALQUIER INFORMACIÓN DE LA FLOTA SNIPE DE CADIZ

<http://www.flotasnipecadiz.com/>

TROFEO MARIA GUEDES DE QUEIROZ. CAMPEONATO IBERICO MIXTO

Los pasados días 8, 9 y 10, se celebró en Cascais el Trofeo María Guedes de Querioz, más conocido como "el mixto", al que acudieron 5 representantes de la flota gaditana (más 1 de "apoyo logístico").

Con un total de 59 embarcaciones inscritas (de las cuales 18 eran españolas venidas desde Galicia, Santander, Valencia y Andalucía), se celebraron 4 mangas de las 5 previstas, ya que el primer día tuvo que ser anulada por el temporal de viento y mar.

Al final de la 4 mangas, los portugueses coparon las primeras posiciones, resultando vencedor la embarcación tripulada por Pedro y María de Guimaraes.

Con respecto a los gaditanos:

Juan/Ines	17º
Santi/Tolli	20º
Felipe/Maria	33º
Carlos/Teresa	36º
Pedro/Aroa	40º

Resaltar la excelente organización, con actos sociales/gastronómicos todas las noches, y un inmejorable ambiente. Para repetir

I REGATA VILLA DE BORNOS

Los días 2 y 3 de Octubre celebramos en las dulces aguas del lago de Bornos la I REGATA VILLA DE BORNOS organizada por D. José Duarte y con la colaboración de la Escuela de vela del lago de Bornos.

Con un total de 8 embarcaciones inscritas y cuatro pruebas previstas, solo se celebraron tres por la ausencia de viento en la tarde del domingo.

La clasificación general quedó de la siguiente manera:

1º David Blanco y Pablo Alcina.

2º Kiko Oses y José González

3º Juan Manuel Pérez y Felipe Cantero;

En el tema extradeportivo, tenemos que agradecer a Pepe Duarte y todo su equipo la acogida tan calurosa que nos brindaron; tanto el primer día con la recepción (a base de morcilla, queso y chorizo) como en la entrega de premios, donde nos comimos una excelente berza.

Cabe agradecer de manera indirecta al ayuntamiento de la villa de Arcos por colocar su feria en el sitio y momento adecuado, a la que acudimos en tromba gran parte de la flota, hecho que contribuyó a un mejor desarrollo de las diferentes tácticas por parte de las tripulaciones en el campo de regatas el día despues.

Por último, mencionar dos temas: se acordó que la Regata quedase establecida como fija dentro del calendario de la Flota y un llamamiento a los ausentes para que el año que viene intenten ir.

ACORDADO EL CALENDARIO PARA LA TEMPORADA 04/05

El pasado 8 de septiembre se acordó el calendario de la Flota para la presente temporada, que podeis ver en la zona de descargas de esta web. Entre las principales novedades tenemos la inclusión de una nueva regata en homenaje a Pepe Duarte (I Regata Pepe Duarte) a celebrar en Bornos a principios de Octubre y la ampliación a dos días de la "Regata del Jamón" para la cual se está buscando un patrocinador. Por lo demás hay programadas un total de 14 pruebas para la liga de Invierno, que concluirá en el mes de Junio, además de la clásica "Regata Marimba". Iremos informando puntualmente de la clasificación de la misma.

Igualmente se habló de la importancia de promocionar la flota este año con un doble objetivo: hacer que los patrocinadores empiezen a mostrar un poco más de interes y conseguir crear afición entre la gente que pueda estar interesada en regatear y no sabe como hacerlo.

Nota de la redacción: Sería muy conveniente dar suficiente publicidad a esa llamada "Regata del Jamón" maxime, estando Jabugo tan cerca del Campo de Regatas. MAS DE UNO SE APUNTARÁ



NORTH SAILS

A RAN, 62 - 36675 CUNTIS (PONTEVEDRA)

TELF. 986 - 54 81 32 • FAX: 986 - 54 82 59

www.northsails.es

MASTER EN SANTIAGO DE LA RIBERA

Como todos los años, el Real Club de Regatas de Santiago de La Ribera ha organizado la Copa de España Master de la Clase Snipe.

En esta ocasión navegaron con nosotros, amigos del Galicia, Madrid, Valencia, Málaga y Granada y aunque la participación no fue muy numerosa, si que lo fue en cuanto a la representación, pues sólo nos faltaron Asturianos, Cántabros y Gaditanos, al Don Pepe parece que se le acabaron los días... Chiqui y Carlos Bat... tuvieron un problema que les impidió venir y nuestro amigo de Cadiz, José Luis Pérez Dorao... tenía intención de venir, pero seguramente todavía no ha descubierto lo estupendo de este campo de regatas, de este Club y de todo lo relacionado con el "Master de La Ribera".

Apareció por primera vez una tripulación de la nueva flota de Cubillas, que esperamos se animen y salgan con nosotros.



CLUB NÁUTICO MAR MENOR

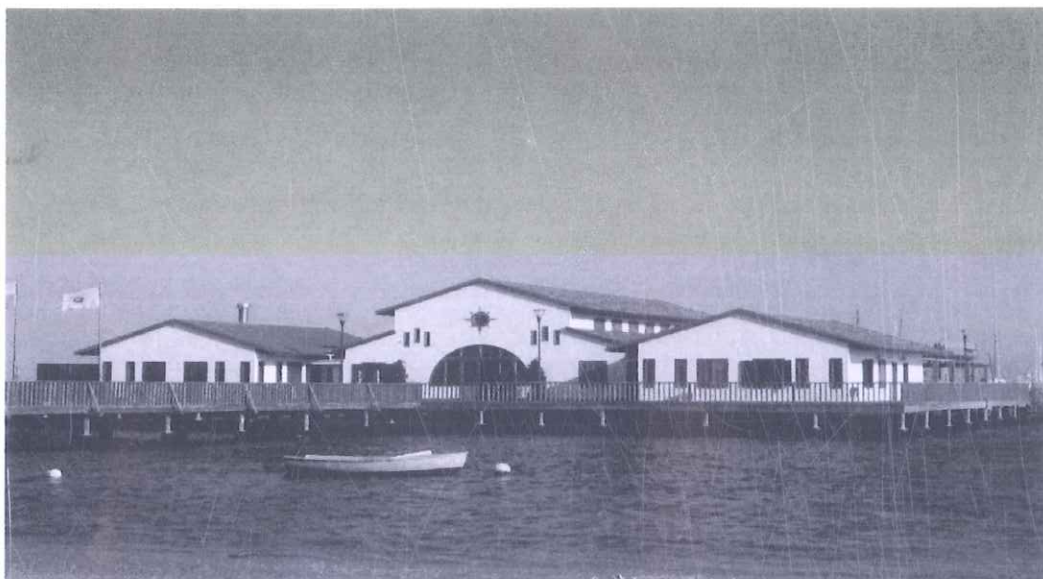

ESCUELA DE VELA

Cursos en invierno y verano
 Cursos de iniciación
 Cursos de perfeccionamiento
 Cursos de Vela Fin de Semana
 Iniciación y Perfeccionamiento en Optimist
 Perfeccionamiento en Regatas
 Entrenamiento equipos de Regatas

SERVICIOS DEL C.N. M.M.

Servicio de Grúa
 Servicio de Varadero
 Servicio muelle de visita
 Hamacas y Zona de Baño
 Terraza - Solarium
 Salón Social y Juegos de Mesa
 Servicio de bar-restaurante

CLUB NÁUTICO MAR MENOR DE LOS ALCAZARES

Paseo de La Concha, S/n
 30710-Los Alcázares (Murcia)
 Página Web: www.cnmarmenor.es
 e-mail: cnautico@cnmarmenor.es
 Tfno: 968575129 - 968574316 Fax: 968575129



CLASIFICACION MASTER MUNDIAL

POS.	VELA	PATRON / TRIPULANTE	1ª	2ª	3ª	4ª	5ª	TOTAL
1	USA 30288	Diaz, Augie/ Griffith, Lisa	2	11	0,75	0,75	0,75	15,25
2	BRA 29143	Juetz, Bibi/ Bianchi, Dante	4	4	16	10	3	37,00
3	ITA 29868	Maurizi, Mauro/ Nocera, Fabio	27	5	6	8	8	54,00
4	ESP 19981	Gancedo, Felix/ Pumariega, Angela	3	3	19	7	23	55,00
5	DEN 30303	Persson, Jan/ Persson, Jane	0,75	0,75	10	37	13	61,50
6	USA 24702	Thompson, Jerry/ Krefting, Janett	14	8	28	3	16	69,00
7	FIN 29965	Carpelan, Claus/ Wegelius, Fredy	19	17	4	5	28	73,00
8	BEL 30008	Van Cauwenbergh, Benjamin/ Deferm,	9	24	13	17	11	74,00
9	ITA 29812	Michel, Sergio/ Michel, Enrico	5	18	39	9	4	75,00
10	NOR 30013	Mejelaender, Johan G/ Kaperdal, Marianne	26	25	12	6	6	75,00
11	USA 30027	Welch, Sherry/ Szabo, George	11	15	15	13,67	22	76,666
12	BAH 29899	Dunkley, Robert/ Berthelsen, Hege	35	14	9	14	7	79,00
13	BAH 28111	Lowe, Jimmie/ Lowe, Lori	10	7	18	45	2	82,00
14	NOR 29940	Jansen, Birger/ de Faire, Cecilia	7	19	36	12	15	89,00
15	DEN 28769	Lorentzen, Ove/ Petersen, Bo	48/10%	10	11	2	20	91,00
16	ITA 29722	Pantano, Marco/ Montanari, Alfredo	18	20	26	16	17	97,00
17	ITA 29555	Braga, Ezio/ Parodi, Stafano	37	21	17	11	21	107,00
18	ITA 29900	Penso, Marco/ Perini, Annarosa	23	28	14	22	26	113,00
19	ITA 30099	Brezich, Giorgio/ Penso, Lucio	90,2	2	3	19	5	119,20
20	USA 29941	Grubbs, James/ Ahmanson, Abby	6	6	8	88/OCS	12	120,00
21	NOR 30255	Haga, Jorn/ Saetersdal, Ida	20	29	21	26	24	120,00
22	ITA 29774	Tarabocchia, Giulio/ Longhi, Stefano	8	12	7	88/OCS	10	125,00
23	GBR 30227	Martin, Neil/ Stray, Randi	12	13	20	35	49	129,00
24	ITA 29976	Solerio, Alessandro/ Solerio, Enrico	31	37	23	43	14	148,00
25	ITA 29935	Irredento, Sergio/ Pozar, Barbara	16	32	32	59	18	157,00
26	DEN 29939	Andersen, Svend/ Skjoldvang, Pia	28	27	42	27	37	161,00
27	BEL 30199	Callot, André/ Callot, Eric	44	44	25	25	31	169,00
28	ESP 30058	Nogueira Soriano, Enrique/ Vilar Canales, J	90,2	23	27	18	19	177,20
29	USA 30262	Irgens, Stephan/ Irgens, Michael	17	59	5	88/DSQ	9	178,00
30	FIN 28704	Valjus, Sampo/ Valjus, Reetta	33	33	45	38	32	181,00
31	ITA 6313	Bari, Antonio/ Lambertenghi, Paolo	39	9	2	88/OCS	44	182,00
32	ITA 30212	Tozzi, Roberto/ Vieytes, Edoardo jr.	55	35	30	21	41	182,00
33	USA 30231	Timm, Terry/ Timm, Aubrey	24	36	80/DNF	4	39	183,00
34	ITA 28864	Morani, Giuseppe/ Romani, Marco	33/10%	45	56	20	29	183,00
35	USA 29044	Walker, Robb/ Carlson, Rowena	15	22	24	88/OCS	38	187,00
36	FRA 29440	Etcheber, Jean Pierre/ Marthiens, Jean	29	31	44	53	42	199,00
37	ITA 29975	De Paoli Ambrosi, Alberto/ Mosca De Paoli,	58	26	35	28	58	205,00
38	ITA 30001	Ciufo, Claudio/ Mazzacuva, Gabriella	30	34	58	51	34	207,00
39	ARG 29341	González Urquía, Oscar/ Iglesias, Ramiro	41	30	43	46	50	210,00
40	ITA 29554	Meriggi, P.Massimo/ Patricolo, Eleonora	49	40	38	57	27	211,00
41	ESP 28218	García de Soto, Jose/ Bats, Caros	21/10%	38	40	88/OCS	25	212,00
42	JPN 28875	Nobuo, Okumura/ Olivieri, Roger	38	46	54	15	62	215,00
43	ITA 28867	Steffè, Fabio/ Bosutti, Stefano	34	53	34	50	45	216,00
44	JPN 21349	Yamamoto, Jiro/ Gattulli, Ivo	51	64	41	30	35	221,00
45	USA 29200	Norwood, Woody/ Pederiva, Silvia	42	43	49	41	47	222,00
46	SWE 29862	Akerblad, Mats/ Friis, Peder	32	42	80/DNF	36	33	223,00
47	ITA 30222	Perdisa, Alberto/ Minardi, Andrea	53	66	46	23	36	224,00
48	ITA 30196	Napoleone, Raffaello/ Napoleone, Paolo	36	49	37	33	74	229,00
49	DEN 26639	Rasmussen, Flemming/ Holstein, Harald	45	72	33	42	40	232,00
50	ITA 28191	Bensa, Bruno/ Roccarì, Ruggero	90,2	16	29	56,6	46	237,80
51	ITA 28192	Moronato, Andrea Maria/ Irgens, Monica	59	73	22	24	64	242,00
52	ITA 28958	Tirabassi, Romano/ Rodati, Alessandro	22	58	80/DNF	32	51	243,00
53	ITA 29779	Zuanelli, Silvano/ Bellotti, Alessandro	43	50	52	39	68	252,00
54	USA 30218	Browning, Cliff/ Lim, Rosalind	62	41	80/DNF	13	56	252,00
55	ITA 27124	Moro, Paolo/ Venanzi, Antonella	52	56	59	55	30	252,00
56	CAN 25843	Crook, Gweneth/ Heywood, Kate	56	68	47	29	54	254,00
57	NOR 30229	Langfeldt, Jan/ Langfeldt, Marit	46	52	31	88/OCS	48	265,00
58	NOR 29942	Kaiser, Fredrik/ Kaiser, Britt B.	60	39	60	54	55	268,00
59	ITA 29194	Cinque, Anna/ Fusco, Stefano	63	47	51	48	67	276,00
60	JPN 29953	Masuda, Kiyoshi/ Hiroyuki, Taniguchi	54	54	50	62	59	279,00
61	NOR 29438	Romslo, Brynjulf/ Romslo, Anne	47	62	48	58	65	280,00
62	ITA 27108	Cardoni, Paolo/ Joime, Giampiero	50	74	80/DNF	44	43	291,00
63	ITA 28953	Scrimieri, Pietro/ Dunatov, Silvio	48	61	53	71	60	293,00
64	ITA 30224	Costantini, Roberto/ Provini, Riccardo	70	71	64	31	61	297,00
65	GER 27024	Horterich, Herbert/ Hautmann, Margit	71	63	62	56	52	304,00
66	GER 30040	Hautmann, Günter/ Hautmann, Gerard	90,2/OCS	48	55	34	77	304,20
67	NOR 29447	Sundby, Bjørn/ Bonini, Barbara	69	70	80/DNF	47	53	319,00
68	ITA 30066	Costantini, Gino/ Rondi, Silvia	65	51	80/DNF	63	66	325,00
69	JPN 28877	Ohara, Naoki/ Watanabe, Toshihiro	64	60	57	88/DSQ	57	326,00
70	ITA 30204	Pratellesi, Marco/ Anichini, Simone	74	69	66	49	73	331,00
71	ITA 26823	De Toro, Domenico/ Bartoletti, Silvia	82/DNF	55	65	60	78	340,00
72	ITA 26349	Vergari, Ludovico/ Vivian, Maurizio	57	76	67	65	76	341,00
73	ESP 28392	Perez Lopez, F. Gines/ Perez Morales, José	82/DNF	57	61	84/DNS	63	347,00
74	NOR 15569	Johnsen, Kristen/ Johnsen, Mathilde	68	78	68	68	70	352,00
75	FRA 28853	Mariage, Bernard/ Mariage, Claude	80/10%	67	83/DNC	52	71	353,00
76	ITA 28860	Pizzarello, Giorgio/ Scrimieri, Sara	21	83/DNC	83/DNC	84/DNS	84/DNS	355,00
77	USA 25714	Panza, Robert/ Panza, Jane	67	75	80/DNF	61	75	358,00
78	ITA 29531	Rinaudo, Luigi/ Gualtieri, Fozzar	61	84/DNS	80/DNF	69	72	366,00
79	ESP 17424	Gonzales, José Belda/ Cervigon, Pablo	66	77	80/DNF	67	81/DNF	371,00
80	ITA 28907	Amore, Franco/ Montali, Luciano	73	81/DNF	71/10%	74/10%	81/DNF	380,00
81	ESP 27367	Cervigon, Pablo/ Ferrando, José Andres	90,2/OCS	65	80/DNF	70	79	384,20
82	ITA 28819	Mezzetti, Riccardo/ Baldi, Dante	90,2/OCS	89,1/OCS	88/DSQ	64	69	400,30
83	ESP 29923	Contreras, Javier/ Travado, Cesar	84/DNS	81/DNF	83/DNC	84/DNS	84/DNS	416,00

Velas



CAMPEONATO DE ESPAÑA 1998 (Mayor y Foque) COPA DE ESPAÑA 1998 (Foque)

- Dos modelos de mayor (standard y tripulaciones pesadas).
- Tres modelos de foque (medio, ligero y mylar ligero de costuras pegadas).
- combinamos los mejores tejidos del mercado para conseguir velas mas ligeras y eficientes

VELAS ALISIOS: Optimist - Snipe - Cruceros
Islas Canarias • Tel. 928 26 33 17 - Fax: 928 22 38 94

CLASIFICACION EUROPEO SENIOR

POS.	B	VELA	PATRON / TRIPULANTE	1	2	3	4	5	6	TOT.
1	08	ESP29724	Francisco SANCHEZ / Javier JIMENEZ	2	2	0,75	(3)	0,75	0,75	6,25
2	10	ESP29854	Rayco TABARES / Gonzalo MORALES	0,75	(11)	7	2	6	3	18,75
3	05	ITA30009	Paolo TOMSIC / Andrej MOCILNIK	5	(12)	12	4	3	2	26
4	33	NOR27971	Ulrik SANDVIG / Steffen SKOONBERG	8	5	(31)	8	7	5	33
5	58	POR29958	Diogo TALONE / Pedro PINTAO	(17)	4	6	7	12	8	37
6	19	ESP30060	Francisco PALACIO / Alfonso RODRIGUEZ	3	(21)	5	9	19	4	40
7	27	ITA29976	Enrico SOLERIO / Franco SOLERIO	7	(29)	17	0,75	2	17	43,75
8	14	FRA29839	Antonin NOUETTE / Guillaume CAPIT	4	9	15	(24)	16	7	51
9	21	ESP29871	Joan Marc RIGOU / Aldo A. DIAZ	15	10	9	(23)	8	10	52
10	52	NOR29088	Karl Otto BOOK / AlexandraDenise W WANG	11	7	22	10	5	(31)	55
11	23	ESP29870	Francisco IBANEZ / Juan I MERAYO	6	18	11	15	9	(50\ocs)	59
12	47	ESP19981	Felix GANCEDO / Angela PUMARIEGA	(23)	3	2	22	15	18	60
13	32	NOR29940	Jansen BIRGEN / Janett KREETING	9	20	8	13	(21)	13	63
14	04	ITA30073	Pietro FANTONI / Jacopo FERRARI BRAVO	(33)	14	20	5	24	6	69
15	60	ESP30243	Pedro SAURA / Cristina TRIAY	(46\DNF)	8	27	6	14	19	74
16	59	BEL29794	Giovanni GALEOTTI / Dina GALEOTTI	18	6	(59*1)	14	11	29	78
17	37	DEN29916	Christian ANDERSEN / Rasmus ROZENTALS	20	26	(39)	17	10	11	84
18	56	NOR15569	Rita NYGARD / Jeanette SCHOUTEN	(39)	30	21	11	4	21	87
19	36	SWE29860	Robert WINTHNER / Martin PERSSON	12	(31)	29	18	18	15	92
20	61	ESP29698	Jordi TRIAY / Jose ESCUDERO	(46\DNF)	0,75	33	26	25	9	93,75
21	49	ITA29869	Alexandro RODATI / Stahl TOM	26	(37)	10	12	23	24	95
22	45	ESP29984	Martin BERMUDEZ / Carmen VERGARA	29	15	3	35	(54\DNC)	14	96
23	46	SWE30197	Henrik JORHOV / Ebba FRIIS	14	22	(28)	25	17	23	101
24	15	FRA29437	Alain FEREC / Eric GILLOT	10	(38)	37	21	22	12	102
25	42	NOR29877	Eivind TYTLANDSVIK / Steffen NYSETER	19	(44)	16	20	31	16	102
26	57	POR29333	Luis PESSANHA / Miguel TALONE	25	(28)	24	27	20	25	121
27	40	RUS29480	Maxim KUZMIN / Alexander SHIROKOV	21	17	19	32	38	(40)	127
28	48	ITA29774	Stefano LONGHI / Laura LAUTIER	43	16	4	(44)	30	34	127
29	41	NOR29421	Stefain GRODEM / Asbjorn GRODEM	16	23	18	28	44	(54\DNC)	129
30	43	SWE27696	Ola SJOSTRAND / Mats GUSTAFSSON 30	39	(42)	16	27	22	134	
31	66	NOR29981	Torgeir TITLAND / Frode MIDTTUN	24	36	(47)	19	29	26	134
32	35	BEL29606	Dirk DE BOCK / Frederic DE MESEL	22	19	(35)	31	33	30	135
33	50	ITA29195	Nicolo PAOLILLO / Simona CRISTOFORI	38	13	26	(41)	26	32	135
34	51	ITA29934	Fabio ROCHELLI / Daniela SEMEC ROCHELLI	31	33	23	33	(53\dsq)	20	140
35	12	FRA28540	Mathieu THEROUANNE / Morgan GUILLOU	46\DNF	25	13	29	37	(54\DNC)	150
36	16	BEL29177	Jan PEETERS / Ann VAN DAELE	36	34	25	(46)	28	36	159
37	34	FRA29856	Jérôme THOMAS / Guillaume LOUVEAU	37	(41)	30	38	32	27	164
38	01	FRA29726	David DUFOUR / Damien CAZALA	13	42	36	30	46\DNF	(54\DNC)	167
39	22	BEL30008	Ben VAN CAWENBERGH / Nadia V. C.	46\DNF	27	14	40	46\DNF	(54\DNC)	173
40	64	FIN28349	Jussi SAYELA / Kari TUOMALA	46\DNF	24	41	37\RDG	(54\DNC)	28	176
41	53	GBR29834	Alan WILLIAMS / Liz CROUCH	27	(48)	38	37	34	42\DNF	178
42	39	RUS29490	Alexey KRYLOV / Eugeny RYZHIKOV	35	(52)	44	34	35	33	181
43	62	ESP30147	Francisco A GONZALES / Francisco PERDOMO	46\DNF	40	32	(58\dsq)	13	50\ocs	181
44	44	FIN30030	Kai SAARHELO / Markus WIKAR	28	46	(59\dsq)	39	40	39	192
45	28	FRA29703	René LE BOUR / Romain LE BOUR	34	(51)	40	42	42	38	196
46	54	ESP29848	Margarita CAMESELLE / Ana BARBEITO	45	35	46	(48)	39	41	206
47	07	FRA29906	Jean-Benoît COUELLE / Pierre-X. BOUBEE	44	32	45	(50)	43	42\DNF	206
48	06	POL29475	Tomek SLODECKI / Zbigniew RAKOCY	38\CNF	47	43	45	(54\DNC)	35	208
49	63	NOR29665	Fabian BRUVIK / Fredrik ROSENBERG	40	50	34	36	(54\DNC)	54\DNC	214
50	65	GBR28451	Brian GREGORY / Ian GREGORY	42	49	(59\dsq)	47	41	37	216
51	55	NOR29725	Kristine SCHUSSLER / Cecilie HURLEN	46\DNF	43	49	49	36	(54\DNC)	223
52	67	FRA26802	Tanguy LEGLATIN / Guillaume DAMBLANS	41	45	48	(54\DNC)	54\DNC	54\DNC	242
53	29	FRA27028	Gaëtan BERTHOU / Pauline METZGER	(54\DNC)	53	50	51	45	54\DNC	253
54	02	FRA29101	Stéphane BARIOU / William WIAND	46\DNF	(54\DNC)	54\DNC	54\DNC	54\DNC	54\DNC	262



El Ayuntamiento de San Javier con la Clase Snipe



CLASIFICACION EUROPEO JUNIOR

POS.	B	VELA	PATRON / TRIPULANTE	PAIS	1ª	2ª	3ª	TOT.
1	41	30147	Alfredo Gonzalez / Francisco Perdomo	ESPAÑA	0,75	0,75	0,75	2,25
2	40	29916	Christian S. Andersen / Andreas Loewenborg	DINAMARCA	2	4	2	8
3	37	29698	Jordi Triay / Jose Escudero	ESPAÑA	3	5RDG	4	12
4	35	29519	Andreu Beteta / Pablo Velarde	ESPAÑA	4	3	5	12
5	43	28916	Antonio Escobar / Pedro Nanclares	ESPAÑA	15 DNF	2	3	20
6	34	30099	Rebecca Ulcigrai / Irene Pischiutta	ITALIA	6	6	8	20
7	32	29531	Costanza Rodda / Giacomo Bertali	ITALIA	8	7	7	22
8	36	28897	Jaime Higuera / Leonor Ramia	ESPAÑA	5	5	13 DNF	23
9	33	28765	Andrea Zaoli / Vittorio Zaoli	ITALIA	7	10	6	23
10	39	28204	Laura Marinas / Carmen Mateo	ESPAÑA	9 TLE	8	8,5 RDG	25,5
11	31	29188	Michela Spangaro / Alice Spangaro	ITALIA	15 DNF	9	9	33
12	45	29082	Nicola Vespasiani / Diego Morani	ITALIA	15 DNF	15 DSQ	13 DNF	43 T
13	38	29935	Stefano Locci / Gabriele de Gaglia	ITALIA	15 DNF	15 DSQ	13 DNF	43 T
14	47	28864	Giovanni Brighenti / Giacomo Barchesi	ITALIA	15 DNF	17 DNC	17 DNC	49 T
15	44	29923	Javier Contreras / Salvado Morales	ESPAÑA	15 DNF	17 DNC	17 DNC	49 T
16	50	29665	Bruvnik Fabian / Birgitte Van Klovstedt	NORUEGA	17 DNC	17 DNC	17 DNC	51 T
17	51	27866	Fredik Rosenberg / Christoffer Opstvedt	NORUEGA	17 DNC	17 DNC	17 DNC	51 T



Nuestras féminas aguantaron valientemente todas las pruebas



Los Campeones

HOOD

Es la diferencia



Felix, una vez más en Europa

DE MEDICIONES

Como la mayoría conocéis, mi labor como medidor oficial de la Clase finalizó en Málaga el pasado mes de Julio.

Son más de 20 años dedicado a esta labor por lo que quiero ofreceros mis disculpas por tantos malos ratos que os hice pasar y daros las gracias por haberme soportado, pero gracias a todos, hemos conseguido en gran parte el objetivo que entonces nos propusimos, hoy las mediciones ya no son traumáticas para nadie y no se necesitan dos días para medir cada año (aunque muchos de vosotros, no habéis conocido eso) si no llegaran barcos sin medir, podrían hacerse en medio día y eso, que no lleguen a los campeonatos barcos sin medir será nuestro próximo objetivo.



Detalles de mediciones en el Master Mundial

El nuevo medidor de la Clase, Juan José Mayen Delgado, conocido por muchos de vosotros, conoce perfectamente todo lo referente a nuestro sistema ya que tiene muchos años de experiencia y ha medido varios eventos internacionales, lo peor es que seguramente me dejará mal, pues hará su trabajo mucho mejor que yo.

En todo caso, os pido que le brindéis el cariño y amistad con que a mí me habéis tratado.

Un fuerte Abrazo
Pepe Pérez

SNIPE

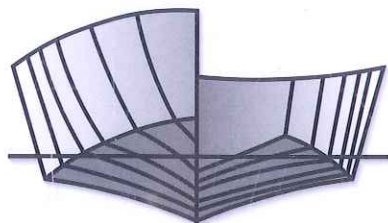

PROTO

SUBCAMPEONES EUROPEOS SENIOR. CAMPEONES EUROPEOS JUVENILES Y SEXTOS EN EL MUNDIAL MASTERS

Polígono Industrial "Villa Rosa"
Avda. Villa Rosa, 40 • 29004 MALAGA
Teléf. y Fax +34 952 23 43 47 • Móvil 606 33 93 58
www.protosnipe.com
amedinawind@hotmail.com



ASTILLEROS

Guillermo Martínez Marcos

- *BARCOS DE ESCUELA
- *PASTINACA
- *SERVIOLA 17
- *SERVIOLA 23

Telf. 968 19 06 41



VELAS PIRES DE LIMA

Ayudamos a ganar regatas

Precios especiales para Escuelas y Clubs

- Velas de escuela
- Vela ligera de competición
- Vela de Crucero y de Alta Competición

Delegación España: Juan L. Pérez-Lafuente Cores • Tel. Fax: 968 50 83 64- Móvil: 619 96 13 47

CAMPEONATO DE ESPAÑA 2004

COPA IBERIA • 54º TROFEO CIUTAT DE PALMA
Real Club Náutico de Palma - Del 4 al 7 de Diciembre de 2004 • Anuncio de Regata

El 54º Trofeo Ciutat de Palma- Campeonato de España de la Clase Snipe- Copa Iberia, se celebrará en aguas de la Bahía Palma de Mallorca entre los días 4 y 7 de Diciembre de 2004, ambos inclusive, organizado por el Real Club Náutico de Palma, el Excmo Ayuntamiento de Palma y la Real Federación española de vela, con el patrocinio del Govern de les Illes Balears, Compañía Trasmediterranea, Sol Melia, Sa Nostra y Portopi Centro y la colaboración de la Federación Balear de Vela y la Secretaría Nacional de la Clase Snipe.

1. REGLAS

1.1 La regata se registrará por:

- Las reglas de regata como se definen en el Reglamento de Regatas a Vela RRV de la ISAF 2001 - 2004 (RRV);
- Las Instrucciones de Medición (IM), que forman parte de las Instrucciones de Regata.
- Se aplicará el Apéndice N.

1.2 Se podrá exigir a los entrenadores y demás personal de apoyo el uso de chalecos salvavidas.

En caso de discrepancia entre el presente Anuncio de Regata y las Instrucciones de Regata, prevalecerán estas últimas.

2. PUBLICIDAD

2.1 Los participantes podrán exhibir publicidad individual clasificada como de Categoría C de acuerdo con el Apéndice 1 reglamentación 20 de la ISAF.
2.2 Se podrá exigir a los participantes la exhibición de publicidad conforme al apartado 20.3 (d)(i), del Apéndice 1, reglamentación 20 del Código de Publicidad de la ISAF.

3. ELEGIBILIDAD

3.1 Los participantes deben cumplir los requisitos de elegibilidad de la ISAF (Apéndice 2 reglamentación 19 de la ISAF y prescripciones de la RFEV a este Apéndice).

3.2 EL CAMPEONATO DE ESPAÑA DE LA CLASE SNIPE es una regata cerrada.

3.3 Los participantes deben estar registrados en la SCIRA, estando al día con sus obligaciones con la misma en el presente año.

3.4 La RFEV, se reserva el derecho de admitir la participación de tripulación extranjera, previa solicitud y de acuerdo con la Secretaría Nacional.

4. CLASE QUE PARTICIPA

4.1 El Campeonato de España de la Clase Snipe- Copa Iberia- 54º Trofeo Ciutat de Palma está reservado a embarcaciones de la Clase Snipe.

5. INSCRIPCIONES

5.1 Pre-inscripción:

5.1.1 Las inscripciones se cumplimentarán necesariamente en el impreso adjunto, y deberán remitirse, junto con el justificante de pago de los derechos de inscripción, **antes del 15 de Noviembre de 2004** al:

REAL CLUB NAUTICO DE PALMA - Muelle de San Pedro nº 1 • 07012 Palma de Mallorca • Fax: 971 71 86 36 • e-mail:deporte@realclubnautico.com

5.1.2 Los derechos de inscripción son de 40 € por barco.

5.1.3 La organización ofrece un paquete integral de inscripción, alojamiento y desplazamiento por 200 € por barco. Dicha cantidad incluye alojamiento proporcionado por la organización y transporte en ferry desde Barcelona o Valencia. Todas las reservas de transporte se deberán realizar a través de la Oficina de regatas del RCNP, en caso contrario no serán abonados sus costes.

En cuanto a las reservas de alojamiento, se deberán realizar a través de:

Barcelo Business • Tel. 971 750290 • Fax. 971 758924 • E-mail. g.comas@barcelobusiness.com

El resto de la cuantía (160 €) (para los participantes que elijan el paquete integral de inscripción), se abonará según apartado siguiente, antes del día 1 de diciembre de 2004.

5.1.4 Tanto los derechos de inscripción como los de reserva del paquete integral, deberán efectuarse a través de transferencia bancaria a: Concepto: Cto de España clase Snipe • Titular: REAL CLUB NAUTICO DE PALMA • Nº cuenta: 2100- 0051- 71- 0200443649

5.1.5 El Comité Organizador se reserva el derecho de admitir las inscripciones que se reciban después de la fecha límite indicada.

5.2 Confirmación de inscripción:

5.2.1 El Registro de participantes, obligatorio, se realizará en la Oficina de Regatas como sigue:

Cada patrón, deberá firmar personalmente el Formulario de Registro antes de las 20:00 h. del día 4 de diciembre de 2004.

5.2.2 El Registro queda condicionado a la presentación, antes de la hora señalada, de los siguientes documentos:

- Certificado de Medición válido del barco a nombre del actual propietario.

- Licencia Federativa de Deportista para el año 2004.

- Tarjetas de la SCIRA.

- DNI o documento acreditativo de la edad.

La inscripción quedará invalidada si no se ha cumplimentado el sellado tal y como se especifica en el punto 8 del presente AR.

5.3 Sólo podrá actuar de timonel el inscrito como patrón.

6. PROGRAMA

6.1 El programa del evento es el siguiente:

FECHA	HORA	ACTO
4 de diciembre	9:00 a 20.00 horas	Apertura Oficina Regatas Registro de participantes. Entrega de Instrucciones de Regata.
	10:00 a 20.00 horas	Sellado Material
5 de diciembre	11:00 horas	Señal Salida 1º Prueba
6 de diciembre	11:00 horas	Pruebas
7 de diciembre	11:00 horas	Pruebas

El día 7 de diciembre no se dará una señal de Salida después de las 15:00 horas

7. FORMATO DE COMPETICIÓN

7.1 La regata se navegará en flota estando programadas 7 pruebas de las cuales se deberán completar 2 pruebas para la validez del campeonato.

8. SELLADO DE VELAS Y EQUIPOS

8.1 El sellado / medición de velas y equipo se realizará el día 4 de diciembre de 2004.

8.2 Los barcos presentarán un sellado / medición como máximo los elementos que se relacionan:

2 mayores, 2 foques, 1 mástil, 1 botavara, 1 casco, 1 orza, 1 timón, 1 tangón.

8.3 Ningún barco podrá competir usando velas o equipo sin estar previamente sellado.

Todos los barcos deberán tener adecuadamente pegado el adhesivo vigente de la clase.

8.4 Se podrán efectuar controles diarios de medición. La responsabilidad de acudir a esta regata habiendo previamente actualizado su Certificado de Medición, midiendo el material con el que pretenda participar es, exclusivamente, del patrón inscrito.

8.5 Un equipo de medición se pondrá a disposición de cualquier participante que lo haya solicitado antes del día 4 de diciembre, para la medición de su barco o material nuevo. Dicha solicitud se deberá tramitar a través de la oficina de regatas.

9. PUNTUACIÓN

Se aplicará el Apéndice A y el sistema de Puntuación Baja, descrito en la regla A4.1 del RRV.

10. SELECCIÓN

EL CAMPEONATO DE ESPAÑA DE SNIPE es una regata selectiva para la formación de los equipos nacionales, según lo aprobado por la RFEV en su Sistema de Selección y Clasificación para el 2005.

Así mismo será clasificatorio para el Campeonato del Mundo 2005 de Japón.

11. PREMIOS

Habrán premios como mínimo para los tres primeros clasificados de cada categoría (siempre que haya un mínimo de 10 inscritos).

Categorías:

Absoluto
Juvenil
Femenino
Master

12. RESPONSABILIDAD

12.1 Los participantes en el esta regata, lo hacen bajo su propio riesgo y responsabilidad.

12.2 El Comité Organizador o cualquier persona u organismo involucrado en la organización del evento, rechazan responsabilidad alguna por pérdidas, daños, lesiones o molestias que pudieran acaecer a personas o cosas, tanto en tierra como en mar, como consecuencia de la participación en las pruebas amparadas por estas Anuncio de Regata.

12.3 Se llama la atención sobre la Regla Fundamental 4, Decisión de Regatear, de la parte 1 del RRV, que establece:

"Es de la exclusiva responsabilidad de un barco decidir si participa en una prueba o si continúa en regata".

13. ACTOS SOCIALES

El programa de Actos sociales estará reflejado en las Instrucciones de Regata.

IMPRESIONES DEL MASTER MUNDIAL

La verdad es que han pasado unos tres meses y aún no tengo claro si considero que ha sido un buen Campeonato, o por contra, malo. Hay muchos factores que me encantaron, como la simpatía por siempre de los italianos por doquier y el encanto del lugar. El lago Brazziano es un sitio especial. Un lago de agua dulce a 30 kilómetros de Roma, de una belleza incomparable, totalmente aislado del turismo, sin apartamentos, ni urbanizaciones, ni edificios modernos, han considerado aquello como un paraíso protegido de la invasión turística, según nos comentó el alcalde de Angilara-Sabazia.

El lago de 39 kms. de contorno y 9 de diámetro tiene en su parte más profunda 165 metros, es un antiguo cráter volcánico con playas casi desérticas de arena negra, pero el bañarse en sus aguas es un privilegio porque son termales beneficiosas para la piel. Por otra parte, hay tres pueblos preciosos, uno como Peñíscola, en lo alto de una montaña que se adentra en el agua, un castillo y alrededor chalets y restaurantes "muy italianos", como en el que nosotros estuvimos, muy bien atendidos, con buena cocina, pero al precio de 75 Euros diarios. ¡Sin Alimentación!. Todo lo demás eran extras a pagar religiosamente.

Bueno, ya os he contado que el sitio era precioso...pero caro....¡Cómo no!. En este Campeonato se cobraba TODO, empezando por la inscripción de 325 Euros, y a excepción de dos camisas muy bonitas, lo demás a pagar, ya os iré detallando el abuso.

Empezamos por el lugar donde nos instalaron con los barcos, se trataba de una Base Militar de Aviación, antigua de hidroaviones, donde todo funcionaba "manu militari", con pases y sitio para aparcar el coche a 500 metros de donde estaban los Snipes, con la consiguiente molestia para llevar y traer los trastos, piezas, velas o ropa, pues tengo que decir que para equiparte para navegar lo tenías que hacer a la intemperie, ya que no existían VESTUARIOS de ninguna especie, ni duchas, unos waters "militari" detrás de un edificio (una maravilla de cómodo). Los balandros estaban alineados junto a la pared de un hangar y tenías que dejar tus pertrechos en el suelo ricamente.

La medición se hacía colgando el Snipe para pasar de un catafalco sujeto por una máquina elevadora de las que se usan en los almacenes y para medir las velas ¡en el suelo!. La verdad es que el trámite de medir no fue riguroso para nada. ¡En el campeonato del mundo con cerca de 70 barcos!. El tema de tirar los barcos al agua también fue muy pintoresco, pues había para todos los barcos una especie de camino o rampa de tierra en la que solamente se podía bajar al agua de uno en uno, por un terreno irregular de tierra y piedras donde al final habían puesto como una arpillera en el suelo que mojaba ocasionaba que la gente se pegaba unos buenos resbalones y caídas. Al final llegabas al agua con un suelo de tierra y piedras que te obligaba a ir calzado y mojado para el resto del día, pues había poco calado y era necesario llevar de la mano el barco hasta poner la orza y el timón ¡Una delicia! pero aún era peor al regreso con 70 barcos y buscar tu carro de varada entre todos los demás amontonados y ¡cuidado! porque hasta bien alejado de la orilla había piedras y bajos para abollar la orza o el timón. Todo eso sin contar con marineros que te ayuden.

El campo de regatas era de una belleza incomparable, por la mañana el lago estaba sin olas y una brisita muy suave, y el Comité retrasaba la salida hasta las dos, cuando ya podía haber hecho una prueba, y entonces entraba un viento de golpe que, por supuesto, ¡superaba los 15 nudos!, que el Comité se saltaba los límites y nos tocaba navegar "a todo trapo". Hubo un día que después de una regata dura, se empeñó en hacer una segunda y se metió un chubasco con rachas de más de 25 nudos, agua, lluvia y todo lo que pidas y como salvamento contaba solamente con 3 o 4 zodiac de las pequeñas.

El barco del Comité era una cosa inaudita, yo no había visto nada parecido; era un balandro de 6 o 7 metros con una cabinita y una bañerita donde apenas cabían 4 señores y las banderas de señales no estaban de forma vertical en un mástil, sino de forma horizontal ¡Tal y como cuelga mi chacha la colada!. Una vergüenza, y claro con esa barca no podían ver bien los barcos en la salida si se ponía un Snipe delante tapándoles el resto de la flota.

Un barquito con un fueraborda de 10 o 15 caballos, para una flota de 70 Snipes de todo el mundo. Me parece incomprensible que la SCIRA autorice un campeonato en esas condiciones y con otros condicionantes aún de mayores carencias.

Tampoco había ni Restaurante, ni Bar, ni nada. En un extremo de la base había un "chiringuito" que daba servicio unas horas solamente y con carencias de todo tipo. Como solución, al tercer o cuarto día pusieron a un lado del hangar una mesa corrida en "L" con un grifo de cerveza donde te VENDIAN Coca-Cola y cerveza en unos vasos de plástico al precio de 2,50 Euros la cerveza ¡¡?!!.

Puedo contaros de una fiesta que organizó el Ayuntamiento de Anguilara donde la Organización pretendió cobrar 25 Euros a los acompañantes, otra fiesta que organizaron y en la que no invitaron a todo el mundo "para que no fuese demasiada gente" y luego el día del Reparto de Premios, una cena en mesas corridas y bancos para sentarse, entre árboles, sin ningún servicio. Había un gentío enorme y para cenar había que servirse uno mismo, pero no llegabas a coger nada, un desastre.

Había un puesto de la firma HARKEN en el que ofrecían un descuento del 25%, pero cuando ibas a comprar alguna pieza, ESA no tenía descuento. También unas fotografías de la regata a 4 euros la foto, en papel ordinario....Como veis una delicia, para luego cuando pides un Campeonato te hacen firmar un formulario con unas condiciones y preguntas increíbles. ¿Qué pasa con los fallos y abusos de este Campeonato?.

Como anécdota os contaré que un premio que me tocó fue un diploma de un fabricante de velas italiano, que me felicitaba y ofrecía un descuento, si le compraba un juego de velas, DESCUENTO DEL 10% ¡¡BRAVO!!!

En cuanto al tema deportivo os diré que ganó el mejor: AUGIE DIAZ de U.S.A., 2ª fue nuestra conocida BIBI JUEZ de Brasil, 3º el buen amigo, constructor y navegante JAN PEARSSON, magnífico como siempre y por fin 4º el GRAN FELIX GANCEDO, cuyo mérito es enorme, puesto que navegó con una pierna muy deteriorada por un accidente que tuvo en Málaga y además con gripe, fiebre, etc... pero aún así estuvo como siempre GENIAL. Le doy mi más admirable enhorabuena.

Los demás españoles no hicimos nada. A CHIQUI le pillaron dos veces fuera de líneas (según él no fue así), PEPE y PACO PEREZ, tuvieron altibajos, NOGUEIRA de Málaga se quedó por mitad de la clasificación, PABLO CERVIGON de Valencia, rompió el timón, y el que suscribe, con mi viejo Snipe, empeñado en hacerlo navegar, me arrastré por la cola con vientos superiores a mis deseos y posibilidades.

Había de todo: Americanos USA, de Argentina, Japoneses, Bahamas, Canadá, Finlandia, todos los Escandinavos, unos animosos Alemanes, Belgas, Ingleses y un montón de Italianos, todos en buena armonía y con ganas de venir a Valencia en el MASTERS 2006 como hemos propuesto a la SCIRA ofreciendo toda clase de COMODIDADES en nuestras instalaciones, que podremos compartir con 4 equipos de la COPA AMERICA, que están instalados en nuestro Club. ¿Será por capacidad y facilidades de nuestro Club?

Espero veros pronto y que sepáis que a pesar de todas las pegadas y problemas, la unión y el compañerismo con todos fue muy agradable, así como la hermandad del equipo Español sobre todos.

CAMPEONATO EUROPEO DE LARMOR

Difícil pero bien resuelta la numerosa expedición de nuestros participantes en el Campeonato de Europa de la Clase Snipe.

Una furgoneta del Náutico de Mahón con dos barcos y otra de Poyensa con otros dos integraba la participación Balear, que llegó vía Barcelona a Larmor, el de Poyensa el día 16 para participar en el Nacional Francés y el de Mahón el 21 para el Campeonato de Europa.

Desde Gijón, acudía también el día 16 Fran Palacios en su propia furgoneta que aprovechó para transportar el barco de la tripulación gallega femenina que llegaría el día 22 en avión.

Desde La Coruña, Martín Bermúdez viajaría con su propio coche y desde Málaga Felix Gancedo con su nueva furgoneta llegaron el día 21.

Desde Murcia, con una furgoneta del Car de Los Narejos facilitada a través de la FTMV viajaron Paco Sánchez y el canario Rayco Tabares, transportando además el barco del otro canario, Alfredo González. Este viaje se inició el día 15 con un conductor contratado que recogió los barcos de los canarios en Málaga, a donde volaron desde Lanzarote Rayco y su tripulante,

llegando a Larmor el día 16.

Pronto pudimos ver que el equipo español iba a por todas, ya que en la primera prueba del Nacional Francés de los cinco barcos españoles tres de ellos ocuparon los primeros puestos.

Finalmente en este Campeonato, Rayco Tabares acabó primero y Paco Sánchez segundo.

Comenzó el Europeo y desde la primera prueba dominaron claramente los españoles, alzándose Rayco Tabares con el triunfo en la primera prueba seguido de Paco Sánchez y Fran Palacios.

La segunda prueba la ganó el jovencísimo Jordi Triay con su tripulante José Escudero, juveniles que estaban allí, por ser Campeones de España seguidos por Paco Sánchez y Félix Gancedo.

La tercera, la ganó Paco Sánchez, seguido por Félix Gancedo y Martín Bermúdez de la Puente.

La cuarta, dejamos que la ganara el italiano Enrico Solerio y a continuación entraron Rayco Tabares y Paco Sánchez.

Finalmente la quinta prueba la ganó Paco Sánchez, siendo segundo Soleiro, y tercero otro italiano, Paolo Tomsic.

Un gran campeonato como podemos ver para los españoles, que una vez más han arrasado Europa..



La Tormenta del lago



En la Clausura del Master

distinta

www.distinta.net

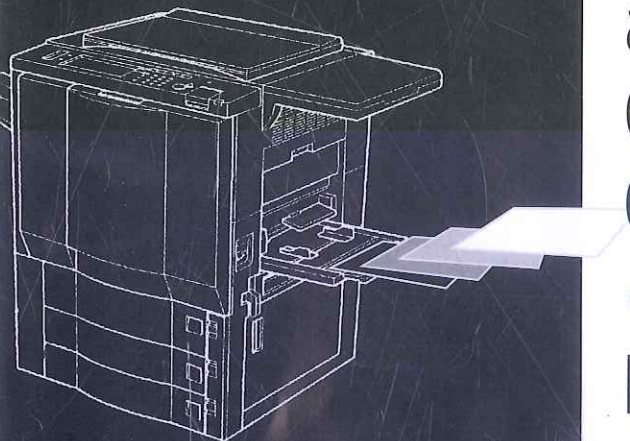

Artes Gráficas • Cartelería y Folletos a Color • Libros y Catálogos • Diseño Gráfico • Impresión Digital b/n y Color • Impresión Gran Formato • Serigrafía y Estampación • Regalos Publicitarios • Rotulación • Señalítica Urbana • Diseño y Montaje de Stands • Material de Oficina • Informática • Diseño Web

Apdo. Correos 67 • SAN PEDRO DEL PINATAR (Murcia) • e-mail: digital@distinta.net

Murcia: Portillo de San Antonio, 8 - 4º D • Teléfono 968 286 740

San Pedro del Pinatar: Miguel de Unamuno, 5 • Teléfono 968 335 014

Los Alcazares: Avda. Libertad, 90 • Teléfono 968 574 751

Torrevieja: Maldonado, 15 • Teléfono 965 719 560

www.distinta.net



NUEVO DIRECTORIO DE LA SECRETARIA NACIONAL DE LA CLASE

SECRETARIA NACIONAL

Apartado de Correos 3124
Ofic. Pintor Pedro Flores
30002 - Murcia

Teléfono 609 75 28 00
Fax : 968 29 02 21
C.C.C. 2100-4913-76-2200010034
E-Mail: secretariasnipe@telefonica.net

Secretario Nacional
José Pérez Morales
Jiménez de la Espada, 7 - 5º
30204 - Cartagena (Murcia)
Teléfono : 968 50 65 49
Móvil : 669 60 60 50
E-Mail: peperez@granjapark.com
goldtrust@arrakis.es

Secretario Técnico
José Juan Quer Abellan
C/ Juan Ramón Jiménez, 2 - 2º C
30011 - Murcia
Teléfono : 968 34 11 79
Móvil: 609 75 28 00
E-Mail: josejquer@telefonica.net

Murcia, 1/10/04

MERCADO DE OCASIÓN

Tenemos muchos interesados en la compra de barcos usados, buenos y menos buenos. Aquellos que no navegáis, ¡¡¡ponerlos en el mercado!!!

Nuestra pagina Web está siendo actualizada frecuentemente, ¡¡¡ VISITALA!!! Entrando en y después pincha en SCIRA España, y estarás al día en las cosas que nos interesan.

Estamos confeccionando el Calendario de Regatas 2005. Si estas interesado en que tus "Trofeos Clásicos" figuren en nuestro Calendario Nacional, envía las fechas a la Secretaría. Lo cerraremos en la Asamblea de Diciembre. ¡¡¡ apresúrate!!!

CONGRATULATIONS!



	Bra	Rus
	29112	29106
Bra	1	3
27390	2	

WORLD CHAMPIONSHIP 97
You did it again, again and again!!

Topsailors using Persson Snipe placed:
1, 2, 3, 4, 5, 6, 7, 8, 10, 11, 13, 14, 15, 16, 17, 18, 19, 20.....

- **No computer - just experience.**
- **New 98 version - still improving.**
- **Complete snipes or bare hull options.**
- **Masts and equipment:**
 - Proctor "Miracle" Euro (2,3,4 and 6 W.C.)
 - New Proctor "Vectis" (March 98)
 - Sidewinder "Cobra"
 - Sidewinder "Junior" (1 and 5 W.C.)

➤ **Worldwide distribution and sale.**

Noel Ferreira
Phone: +55 - 21 620 1542
Fax: +55 - 21 516 3679
BRASIL

Masahito Tsuchida
Phone: +81 - 3 5380 1218
Fax: +81 - 3 5380 1158
JAPAN

Jack Franco
Phone: +1 - 310 767 1032
Fax: +1 - 310 767 1034
USA

Birger Jansen
Phone: +47 - 66 84 95 09
Fax: +47 - 66 84 82 62
NORWAY

Gilles Boisaubert
Phone: +33 - 1 48 86 68 75
Fax: +33 - 1 48 86 68 75
FRANCE



DESIGN AND PRODUCTION
PERSSON MARINE

Strandvejen 352 C, DK-3060 Espergærde
DENMARK
Phone: +45 - 49 17 02 10
Fax: +45 - 49 17 06 20

LICENSE BUILDER

Claudio Barbieri
CANTIERI NORDEST
Phone: +39 - (0) 444 350 667
Fax: +39 - (0) 444 350 667
ITALY

ACTA ASAMBLEA ORDINADIRA ASOCIACIÓN ESPAÑOLA DE LA CLASE SNIPE

Málaga, 24 de Agosto de 2004

A las 17:00 horas, reunidos en el salón de la Casa de Botes del R. C. Mediterráneo de Málaga, asisten Fernando Tajuelo, Jaime Miranda, Paquito Sánchez, Nano Belda, Félix Gancedo, Alejandro Fresneda, José Pérez Morales, Blanca Espinosa, Castor Alonso, José Palacio, Roberto Vidal, Guillermo Cañellas y otros regatistas de la Clase Snipe.

Lectura y aprobación del Acta de la Asamblea del 10 de Abril de 2004

Se pasan varias copias del acta para que al final de la reunión se comenten y admitan, si procede, las modificaciones pertinentes. Blanca Espinosa puntualiza que no está recogida la decisión de que el reparto de subvenciones a regatas internacionales sea a regatistas que estén en el primer 30% del ranking correspondiente: Seniors, Masters, Fémimas y Juveniles en Cto. Absoluto en ranking absoluto, y Juveniles en Cto. Juvenil en el ranking juvenil. Se toma nota del comentario para realizar la oportuna modificación en el acta.

Adjudicación de Copa y Campeonato de España 2005, Campeonato 2004 y sistema clasificatorio.

Las solicitudes presentadas son:

- . C.N. Mar Menor (Los Alcázares), para Copa ó Campeonato en Julio sin derechos de inscripción y proporcionando alojamiento.
- . R.C.N. Palma para Campeonato en Diciembre o Mayo, con 200 € de inscripción, incluyendo inscripción, alojamiento y transporte desde Valencia.
- . R.C. Regatas Santiago de la Ribera: para Copa en Semana Santa, tratando de que sea lo más barato posible para los participantes y con un tope de 125 € (inscripción y alojamiento).

El Gerente del R.C.R. Santiago de la Ribera explica que dado que el año próximo es el 75 aniversario del C.N. Mar Menor, no desea pisarle el Campeonato.

Dado el desarrollo del Campeonato de España 2004, Félix propone que si no se logran completar el mínimo de 2 pruebas para que sea válido, aprovechar las solicitudes para hacer un Cto. España 2004 válido en Diciembre. Se suscita polémica acerca de qué pruebas serían clasificatorias para el Campeonato del Mundo y de las ayudas de las territoriales a los desplazamientos. Paquito Sánchez, en contacto telefónico el presidente del R.C.R. Santiago de la Ribera manifiesta que este club renunciaría a que la Copa que organizara fuera clasificatoria, siempre y cuando pudiera presentar su solicitud de Copa de España de nuevo para el 2006. Tras la exposición de diversas opiniones se pasa a votar, en el supuesto de que el Campeonato en Málaga sea válido o no lo sea, llegando a las siguientes decisiones:

- . Si el Campeonato de España 2004 en Málaga no es válido y si la R.F.E.V. permite repetirlo: Campeonato de España 2004 en el R.C.N. Palma en Diciembre y clasificatorio para el Campeonato del Mundo 2005, Copa de España 2005 en Santiago de la Ribera no clasificatorio y Campeonato de España 2005 en el C.N. Mar Menor clasificatorio para el Campeonato del Mundo 2005.

- . En otro caso: Campeonato de España 2005 en el R.C.N. Palma en Diciembre y Copa de España 2005 en el C.N. Mar Menor, ambos clasificatorios para el Campeonato del Mundo 2005.

Dado que finalmente en Málaga no se celebró ninguna prueba, se procederá de la primera forma.

Campeonato Ibérico 2005

Se recuerda la solicitud del R.C.N. Valencia, representado en la Asamblea por Nano Belda. Se expone que en la solicitud figuraba un importe de derechos de inscripción y que acerca de esto se reunieron en el pasado Campeonato Ibérico en Oporto, Fernando Tajuelo, Martín Bermúdez de la Puente, Luis Pessanha (Secretario Nacional de Portugal) y Nano Belda. Entonces se le recordó a Nano que una condición para celebrar el Ibérico era que fueran 3 días de regata, sin derechos de inscripción y con hotel a cargo del club organizador. Nano entonces accedió a modificar la oferta del R.C.N. Valencia y no cobrar inscripciones. Nano Belda ratifica lo expuesto a la Asamblea.

Agradecimiento al R.C.N. Palma

Se lee una carta del Capitán de Flota del R.C.N. Palma y se acuerda enviar a este club una carta de agradecimiento por el apoyo que viene prestando a la Clase Snipe y en especial a los juveniles.

Fin del Procedimiento Electoral y traspaso de la Secretaría

Fernando Tajuelo expone que retiró su candidatura, por lo cual, al no existir alternativa a la de José Pérez Morales y siguiendo el Reglamento Electoral, se proclama a éste como electo sin necesidad de realizar votación. Así pues, a partir del lunes día 26 de Julio, D. José Pérez Morales será Secretario Nacional de la Clase Snipe. No obstante, D. Fernando Tajuelo, terminará aquellas cuestiones que están inconclusas. Félix toma la palabra y entrega a Fernando Tajuelo una metopa del R.C. Mediterráneo en agradecimiento al trabajo realizado como Secretario Nacional. La Asamblea se hace partícipe de dicho agradecimiento. Se pasa a exponer el programa de José Pérez y aprobar aquellos puntos que implican un cambio en el funcionamiento de la Clase: Se aprueba el que las Asambleas de las Copas y Campeonatos sean informativas y consultivas y que la reunión de Noviembre pase a ser una Asamblea con carácter Decisorio. A ésta deberán acudir los Secretarios Territoriales y aquellos Capitanes de Flota que lo deseen. Los asistentes tendrán su desplazamiento subvencionado. Los Secretarios Territoriales traerán los votos individualizados, por lo que se deberán conocer de antemano los puntos a votar. Si se ve que este método no es operativo, se volverá al sistema anterior. Se aprueba la modificación de los Estatutos de la Asociación para que este nuevo método esté de acuerdo con los mismos. D. José Pérez pide a la Asamblea que apruebe que D. José Juan Quer sea la persona que atienda los aspectos administrativos de la Clase. La Asamblea aprueba la propuesta. D. José Pérez expone que se necesitará un nuevo medidor oficial que actúe en Copas y Campeonatos y sea el coordinador de mediciones de la Clase.

Ruegos y Preguntas

Nano Belda comunica que una serie de barcos españoles acudirán al Campeonato del Mundo Master que tendrá lugar en el Lago Bracchiano en Italia y que llevarán una solicitud para que el R.C.N. Valencia celebre el Campeonato del Mundo Master del año 2006. La Asamblea agradece al R.C. Mediterráneo la organización del Campeonato de España.

La Asamblea levanta la sesión a las 19:30 horas

Fernando Tajuelo
Secretario Nacional saliente

José Pérez Morales
Secretario Nacional entrante



Ayudamos a ganar regatas

Telf. y Fax 968.508 364

TONI TIO
VELAS

Quantum Spain
C/ Marell Ventura Company 12
08339 Vilassar de Dall (Spain)
T: +34-937 533411
F: +34-93753 3800
E-mail: toni@quantumsails.com

Resultados 2004
2º Europeo (Francia)
1º-2º Europeo Junior (Italia)

CONVOCATORIA DE ASAMBLEAS ORDINARIA Y EXTRAORDINARIA DE LA ASOCIACIÓN NACIONAL DE PROPIETARIOS DE LA CLASE SNIPE A CELEBRAR EN EL REAL CLUB NÁUTICO DE PALMA DE MALLORCA

ASAMBLEA GENERAL ORDINARIA

Lugar : Salones del Real Club Náutico de palma de Mallorca
Día : 6 de Diciembre de 2004

Hora: en Primera y única Convocatoria una hora después que finalice la última prueba del día o que se comunique que no se celebrará ninguna.

Orden del día:

- 1º Lectura y aprobación si procede del Acta de la Asamblea anterior
- 2º Presentación y aprobación si procede del balance y cuentas anuales, correspondientes al ejercicio 2004.
- 3º Ratificación fijando fechas para los Campeonatos y Copa de España 2005
- 4º Adjudicación de Campeonato y Copa de España Juvenil, y sistema de clasificación para el Campeonato del Mundo 2005.
- 5º Calendario de regatas para el año 2005.
- 6º Procedimiento para el reparto de las ayudas económicas que se obtengan para el desplazamiento a los Campeonatos del Mundo 2005.
- 7º Se incluiren en este orden del día cualquier propuesta de inclusion que se reciba por escrito antes de las 20 horas del día 4 de Diciembre
- 8º Ruegos y Preguntas

ASAMBLEA GENERAL EXTRAORDINARIA

Una vez finalizada la asamblea general ordinaria, dará comienzo a la citada Asamblea, con el siguiente:

Orden del día:

- 1º.- Modificación de Estatutos.
Artículos a Modificar 1; 4; 5; 6; 9; 10; 13; 14; 18; 19; 20; 21; 22; 23; 24 y 30
(En este mismo Boletín se publican detalles de las modificaciones)

Cartagena, 24 de octubre de 2004



VELAS
JARCAS
ACASTILLAGE
ENROLLADORES
CABLES A MEDIDA
CABOS A MEDIDA
ELECTRONICA

A TOTA VELA
N Á U T I C A

YACHT RIGGERS

Moll de Levant, 292. Port de Maó - MENORCA
Tel. y Fax 971 36 24 84 - Móvil 608 33 34 75



ELITE
SAILMAKER

C/ INGLATERRA Nº 11
POL. IND. LAS MORRASTELAS
30700 TORRE PACHECO (MURCIA)
TE.L/FAX: 968 336 151 / 33 62 72
MÓVIL: 629 25 35 99
email: velaselite@velaselite.com



PROPUESTA PARA LA ADAPTACIÓN Y MODIFICACIÓN DE LOS ESTATUTOS DE LA ASOCIACIÓN ESPAÑOLA DE LA CLASE SNIPE

Art. 1 Se añadirá: NIF G82848953, inscrito en el Registro de asociaciones del Ministerio el Interior, con el número Nacional 165678

Art. 4 En su apartado f) Se eliminará el párrafo:

En lo estrictamente deportivo: Velar por el cumplimiento de las reglas de la Internacional Snipe Class (Asociación Deportiva que representa internacionalmente a regatistas que navegan en barcos de clase Snipe), y reglas de la Real Federación Española de Vela.

Sustituyéndolo por este otro:

Velar por el cumplimiento de La Constitución y reglas de la SNIPE CLASS INTERNATIONAL RACING ASSOCIATION y reglas de la REAL FEDERACIÓN ESPAÑOLA DE VELA

Art. 5 Se cambiará el domicilio social a: c/ Juan Ramón Jiménez, 2 - 2º C - 30011 MURCIA

Art. 6 Se eliminará: La Asociación será gestionada y representada por una Junta Directiva formada por: un Presidente, un Vicepresidente y un Secretario. Todos los cargos que componen la Junta Directiva serán gratuitos. Estos serán designados y revocados por la Asamblea General Extraordinaria y su mandato tendrá una duración de cuatro años. La Junta Directiva podrá ser reelegida en una sola ocasión.

Sustituyéndose por: La asociación será gestionada y representada por: Un Presidente que ostentará el cargo de Secretario Nacional de la Clase Snipe, un Vicepresidente, cargo que recaerá por derecho propio en el Secretario Nacional de la Clase Snipe del anterior mandato, un Secretario Técnico Administrativo y vocales con cargo de Secretarios Territoriales, en número de las Comunidades Autónomas y las Ciudades Autónomas de Ceuta y Melilla, en las que existan afiliados a la Asociación. Todos los cargos que componen la junta directiva serán gratuitos, siendo designados, ratificados o revocados por la Asamblea General Extraordinaria y su mandato tendrá una duración de dos años.

El Secretario Técnico Administrativo asistirá a las Asambleas con voz pero sin derecho a voto. Su cargo podrá ser remunerado y su nombramiento a propuesta del Secretario Nacional, será ratificado o revocado por la Asamblea General.

Art. 9 Se añadirá después de Presidente: *en lo sucesivo Secretario Nacional*

Art. 10 Se alterará el orden de los apartados a) y b) y eliminará el apartado f) Cualquier otra facultad que no sea de la exclusiva competencia de la Asamblea General de

Art. 13 Como otra función más del Secretario Técnico Administrativo se añadirá que levantará acta de las Asambleas.

Art. 14 Se indicará que el cargo de Tesorero recaerá en el Secretario Técnico Administrativo.

Art. 18 Se eliminará: Las reuniones de la Asamblea General serán ordinarias y extraordinarias. La ordinaria se celebrará una vez al año dentro de los cuatro meses siguientes al cierre del ejercicio, coincidiendo con la celebración de la Copa y del Campeonato de España de la Clase Snipe; las extraordinarias se celebrarán cuando las circunstancias lo aconsejen, a juicio del Presidente, cuando la Directiva lo acuerde o cuando lo proponga por escrito una décima parte de los asociados.

Sustituyéndolo por: *Las reuniones de la Asamblea General serán Ordinarias y Extraordinarias.*

La Asamblea General se reunirá en sesión plenaria tres veces al año con carácter ordinario en las siguientes fechas:

- a) *Con motivo de la celebración del Campeonato de España y Copa de España de la Clase, siendo las mismas meramente informativas.*
- b) *En el último trimestre del año, en los locales de la Real Federación Española de Vela, siendo sus acuerdos vinculantes.*

Las extraordinarias se celebrarán cuando las circunstancias lo aconsejen, a juicio del Secretario Nacional, cuando la Directiva lo acuerde o cuando lo proponga por escrito una décima parte de los asociados.

Art. 19 Se reduce el tiempo entre la primera y segunda convocatoria, en media hora.

Art. 20 En el primer párrafo, se eliminará un error ya que en segunda convocatoria, las asambleas están válidamente constituidas cualquiera que sea el número de los asociados asistentes.

En la relación de asuntos para los que se necesita mayoría cualificada de la Asamblea General, se elimina el a) Nombramiento de las Juntas Directivas y Administradores.

Se añadirá el párrafo: *Los Capitanes de Flota, que representan a los asociados de su Flota no asistentes a la Asamblea, podrán delegar su voto en su Secretario Territorial y este a su vez, excepcionalmente podrá delegar su representación si previamente ha sido autorizado para ello por el Secretario Nacional.*

Art. 21 De la relación de asuntos para los que se necesita la aprobación de la Asamblea General Ordinaria, se eliminará el punto

f):

Acordar la remuneración, en su caso de los miembros de los órganos de representación

Y se incluirán otros, quedando así: Son facultades de la Asamblea General Ordinaria:

- a) Aprobar si procede el acta de la Asamblea anterior
- b) Confeccionar y aprobar el Calendario de Regatas Nacional
- c) Adjudicar los Campeonatos Clasificatorios
- d) Aprobar el sistema Clasificatorio para el Equipo Nacional
- e) Aprobar el sistema Clasificatorio para los Campeonatos de España
- f) Aprobar la distribución de las subvenciones económicas de la RFEV u otros organismos al equipo Nacional en sus desplazamientos.
- g) Examinar y aprobar si procede los presupuestos y cuentas anuales
- h) Fijar cuotas ordinarias y extraordinarias
- i) Aprobar o rechazar las propuestas de la Junta Directiva y su gestión
- j) Cualquier otra que no sea de exclusiva competencia de la Asamblea Extraordinaria

Art. 22 Se eliminará de la relación, el punto a)

- a) Nombramiento de los miembros de la Junta Directiva

Art. 23 Podrán pertenecer a la Asociación aquellas personas con capacidad de obrar que tengan interés en el desarrollo de los fines de la Asociación.

Art. 24 Se elimina la clase "socio tripulante" ya que la scira ahora no lo contempla.

Art. 30 Se añadirá:

La Asociación llevará una contabilidad conforme a las normas específicas que le resulten de aplicación y que permita obtener la imagen fiel del patrimonio, del resultado y de la situación financiera de la entidad, así como de las actividades realizadas.

La Junta Directiva, con carácter anual y coincidiendo con la Asamblea Anual a celebrar en el último trimestre del año, presentará a la Asamblea General un proyecto de presupuesto del ejercicio siguiente para su aprobación. Así mismo, presentará para su aprobación, la liquidación de cuentas del año anterior.



MOWGLI R.C.A.

Real Club Astur de Regatas

!! Todos a Gijón !!



FOTO: GUILLEM MOYA



FEDERACION
BALEAR DE VELA

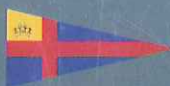

REAL CLUB NÁUTICO DE PALMA

P A S I Ó N P O R E L D E P O R T E



R.F.E.V.

TROFEO CIUTAT DE PALMA 2004

OPTIMIST - SNIPE - 420 - DRAGÓN

DEL 4 AL 7 DE DICIEMBRE

PATROCINADO POR: AJUNTAMENT DE PALMA Y GOVERN DE LES ILLES BALEARS

COLABORAN: SA NOSTRA - SOL MELIÀ Y TRASMEDITERRANEA

www.realclubnauticopalma.com